



FlexCare+

900+ series

Register your product and get support at
www.philips.com/welcome

PHILIPS
sonicare
sense and simplicity

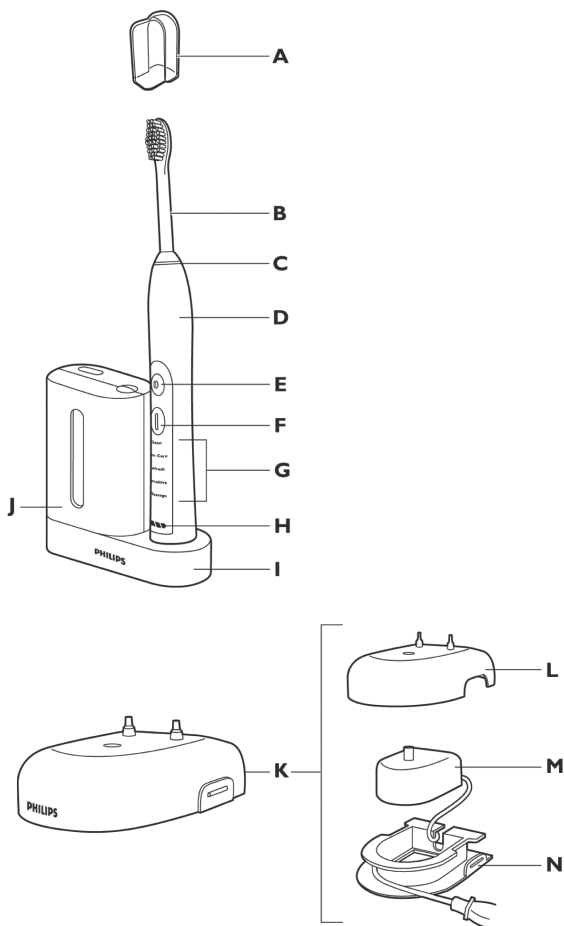

Obsah balení může být odlišný dle zakoupeného modelu.
 Obsah balenia môže byť odlišný podľa zakúpeného modelu.



Sonicare 900+ Series

ČESKY 4
SLOVENSKY 15
MAGYAR 27



ÚVOD

Před prvním použitím přístroje si pozorně přečtete tento návod a uchovejte jej pro budoucí potřebu.

Nebezpečné:

Nabíječku a/nebo UV zářič chráňte před vodou. Nikdy zařízení neukládejte v blízkosti možného kontaktu s vodou jako jsou umyvadla, vany, dřezy atd. Nabíječku a/nebo UV zářič nikdy nevkládejte nebo neponořujte do vody či jiných tekutin. Když zařízení očistíte, ujistěte se před zapojením do el. sítě, že je zcela suché.

Upozornění

Před zapojením zařízení do elektrické sítě zkontrolujte, zda napětí vyznačené na spodním dílu nabíječky a/či UV zářiče, odpovídá napětí v místní elektrické síti. Elektrický kabel nabíječky nelze vyměnit. Pokud se kabel poškodí, nepoužívejte nabíječku či UV zářič. V případě výměny nabíječky/UV zářiče musí být použita pouze originální zařízení. Nepoužívejte nabíječku/UV zářič venku či blízko horkých ploch. Pokud je zařízení (čisticí hlavice, tělo kartáčku, nabíječka a/nebo UV zářič) nějakým způsobem poškozené, přestaňte jej používat. Výrobek neobsahuje žádné samostatně opravitelné části. V případě poruchy zařízení kontaktujte místní oddělení zákaznické podpory firmy Philips (blíže viz kapitola Záruka a servis). Výrobek není vhodný pro osoby se sníženými fyzickými, smyslovými či mentálními schopnostmi a pro děti, pokud nebyly poučeny odpovědnou osobou, která zodpovídá za jejich bezpečí. Dohlédněte na děti, aby přístroj správně používaly a nehrály si s ním. Pokud žárovka v UV zářiči svítí, i když jsou dvířka UV zářiče otevřené, přestaňte zařízení okamžitě používat. UV záření může být škodlivé pro lidské oči a kůži. UV zářič ukládejte mimo dosah dětí.

Pozor

Nikdy neumývejte čisticí hlavice, tělo kartáčku ani nabíječku/UV zářič v myčce na nádobí. Pokud jste v minulých 2 měsících podstoupili operaci dásní nebo úst, poraďte se před prvním použitím přístroje se svým zubním lékařem. Pokud vám při používání kartáčku krvácejí dásně déle než jeden týden nebo krvácejí neobvykle mnoho, poraďte se o další používání se svým zubním lékařem. Kartáčky Sonicare® vyhovují bezpečnostním standardům stanoveným pro elektromagnetická zařízení. Pokud máte kardiostimulátor či jiné implantované zařízení, poraďte se o možnosti použití kartáčku Sonicare® se svým ošetřujícím lékařem či výrobcem implantovaného zařízení. Pokud máte zdravotní obtíže, poraďte se před prvním použitím kartáčku se svým ošetřujícím lékařem. Tento výrobek je určen pouze pro čištění zubů, dásní a jazyka. Používejte jej proto pouze pro tyto účely! Přestaňte přístroj používat, pokud máte jakékoliv obtíže či bolesti a obraťte se na svého ošetřujícího lékaře. Pokud má kartáček rozježená nebo ohnutá vlákna, přestaňte jej používat. Vyměňte čisticí hlavici každé 3 měsíce nebo dříve, pokud se objeví známky opotřebení. Nepoužívejte jiné čisticí hlavice než doporučené výrobcem. Pokud vaše zubní pasta obsahuje peroxid, jedlou sodu nebo bikarbonáty (běžně používané v bělicích zubních

pastách), pečlivě opláchněte čisticí hlavici mýdlem a vodou po každém použití. Ochráňte tak plastovou hlavici před možným prasknutím. UV žárovka je během provozu a krátce po ukončení čistícího cyklu horká. Nedotýkejte se žárovky, pokud je horká. Nemanipulujte s UV zářičem bez nasazené ochranné clony, předejdete tak možnému popálení horkou UV žárovkou.

Elektromagnetické pole (EMF)

Tento výrobek je v souladu se všemi standardy týkajícími se elektromagnetického pole (EMF). Pokud je výrobek používán správně a dle tohoto návodu, je jeho používání dle současných vědeckých důkazů bezpečné.

Základní popis (obr. 1)

- A Hygienická cestovní krytka
- B Čisticí hlavice
- C Barevný rozlišovací kroužek
- D Tělo kartáčku s měkkou rukojetí
- E Vypínač
- F Přepínač individuálního nastavení
- G Čisticí režimy
- H Luxusní indikátor stavu baterie
- I UV zářič s integrovanou nabíječkou
(jen specifické modely)
- J UV zářič (jen specifické modely)
- K Luxusní nabíjecí základna
(jen specifické modely)
- L Kryt nabíječky s držákem čisticích hlavíc (jen specifické modely)
- M Cestovní nabíječka
- N Nabíječka s držákem pro kabel

Nezobrazeno:

- UV žárovka
- Odkapávací plocha UV zářiče
- Ochranná clona pro UV žárovku

Začínáme

Výměna barevného kroužku

Čistící hlavice Sonicare® jsou vybaveny vyměnitelnými barevnými rozlišovacími kroužky.

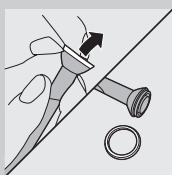

- 1 Sejměte barevný kroužek ze spodní části čistící hlavice.

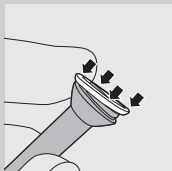

- 2 Nasaďte nový kroužek na spodní část čistící hlavice. Pak kroužek na druhé straně přitlačte, aby dosedl na své místo.

Nasazení čistící hlavice

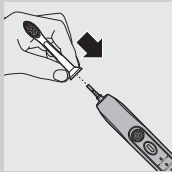

- 1 Držte hlavici tak, aby vlákna směřovala k vám a stejně tak přední část těla kartáčku.
 - 2 Nasaďte čistící hlavici na kovovou násadu a tlakem ji usadte.
- Poznámka: Mezi barevným rozlišovacím kroužkem a rukojetí zůstane po nasazení čistící hlavice spára.*

Nabíjení kartáčku

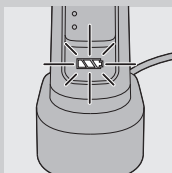

- 1 Zapojte nabíječku nebo UV zářič do zásuvky.
- 2 Vložte tělo kartáčku do nabíječky nebo nabíjecí základny UV zářiče.

- Blikající indikátor signalizuje nabíjení baterie.

- Indikátor ukazuje, kolik v baterii zůstává energie:

- 3 zelené LED diody: 95 – 100 %
- 2 zelené LED diody: 67 – 94 %
- 1 zelená LED dioda: 34 – 66 %
- 1 blikající žlutá LED dioda: méně než 33 %

Poznámka: Pokud má baterie kartáčku velmi málo energie a potřebuje dobít, po ukončení čistícího režimu uslyšíte 3 pípnutí a na indikátoru bude žlutě blikat jedna LED dioda 30 sekund. Doporučujeme ponechávat kartáček v nabíječce či v nabíjecí základně UV zářiče, aby se neustále dobíjel. Plné dobití baterie trvá nejméně 24 hodin.

Upozornění: Před vložením do nabíječky kartáček otřete, aby na jeho povrchu nebyla voda.

Jak čistit se sonickým kartáčkem

Pokyny pro čištění

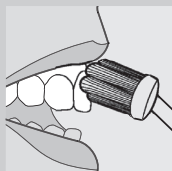

- 1** Naneste na vlhká vlákna malé množství zubní pasty.
- 2** Přiložte kartáček k zubům pod mírným úhlem ve směru k dásni dle obrázku.
- 3** Poté zmáčknete vypínač.
- 4** Kartáček veďte po zubech jemným tlakem a nechte jej pracovat. Tak docílíte maximálního efektu. Netlačte, nepoužívejte klasičickou stírací techniku.
- 5** Pomalu a jemně pohybujte kartáčkem na každém zubu směrem dopředu a dozadu, aby delší vlákna pronikla do mezizubního prostoru. Pokračujte tak po celou dobu čištění.



Poznámka: Abyste dokonale vyčistili celá ústa, rozdělte si čištění na 4 úseky pomocí Quadpaceru (blíže viz kapitola Nastavitelné programy).

- 6** Začněte čistit v sekci 1 (vnější strana zubů v horní čelisti), čistěte ji po dobu 30 sekund a poté přejděte k sekci 2 (vnitřní strana zubů v horní čelisti). Dále pokračujte v sekci 3 (vnější strana zubů ve spodní čelisti) a po 30 sekundách v sekci 4 (vnitřní strana zubů ve spodní čelisti).

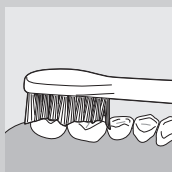

- 7** Po základním vyčištění zubů můžete věnovat trochu více času i obtížněji čistitelným plochám, kde se často objevují pigmentace. Můžete si též očistit jazyk jak vypnutým, tak zapnutým kartáčkem.

Sonicare® můžete bezpečně používat i pro:

- Čištění rovnátek (dochází však k rychlejšímu opotřebením čistící hlavice).
- Stomatologické výplně, korunky a fazety.

Nastavitelné programy

- 1** Kartáček Sonicare je z výroby automaticky nastaven na čištění v režimu Clean.

Dříve než uvedete kartáček vypínačem (E) do chodu, vyberte požadovaný režim pomocí přepínače individuálního nastavení (F).

- Označení zvoleného programu bude na panelu podsvícené.
- Zvolený program zůstane aktivní až do případné změny nastavení.

Poznámka: Když je kartáček zapnutý, nelze přepínat mezi jednotlivými režimy.

Režimy čištění

Režim Clean

Standardní režim pro dokonalé čištění chrupu (2 minuty).

Režim Gum Care

Standardní režim pro dokonalé čištění chrupu (2 minuty) a jemné čištění problematických partií a okraje dásní (1 minuta).

Režim Refresh

Rychlé přečištění během dne (1 minuta).

Režim Sensitive

Jemné, leč důkladné čištění určené pro citlivé zuby a dásně (2 minuty).

Režim Massage

Jemná stimulace dásní (2 minuty).

Poznámka: Pokud je Sonicare® použit pro klinickou studii, musí být nastaven základní dvouminutový režim Clean. Kartáček musí být plně nabit a funkce Easy-start deaktivována. V místech, kde dochází k větší pigmentaci, doporučujeme prodloužit interval čištění o dalších 30 sekund.

Easy-start®

- Kartáček Sonicare® se dodává s již aktivní funkcí Easy-start.
- Funkce Easy-start slouží pro snadnější přivyknutí k plnému výkonu kartáčku. Proto se během prvních 14 čistících cyklů postupně zvyšuje výkon kartáčku až na maximum.

Poznámka: Každý ze 14 čistících cyklů musí trvat nejméně minutu, aby byl považován za dokončený.

Zapnutí a vypnutí funkce Easy-start:

1 Nasaďte čistící hlavici na tělo kartáčku.

2 Vložte kartáček do nabíječky či nabíjecí základny UV zářiče.

- Vypnutí funkce Easy-start:

Zmáčkněte a držte vypínač kartáčku po dobu 2 sekund. Uslyšíte jedno pípnutí, signalizující, že funkce Easy-start byla vypnuta.

- Zapnutí funkce Easy-start:

Zmáčkněte a držte vypínač kartáčku po dobu 2 sekund. Uslyšíte dvě pípnutí, signalizující, že funkce Easy-start byla zapnuta.

Poznámka: Nedoporučujeme používat funkci Easy-start déle než úvodních 14 cyklů, protože během této funkce není zubní plak odstraňován dostatečně efektivně.

Smartimer®

Smartimer automaticky vypne kartáček po dvou minutách čištění. Zubní lékaři doporučují každodenní čištění zubů nejméně 2 minuty dvakrát denně.

Quadpacer®



- Quadpacer odměřuje pípnutím a krátkou pauzou stejnou dobu čištění pro každý ze čtyř úseků chrupu. Délka intervalu se liší dle zvoleného programu či režimu čištění. Více informací naleznete v kapitole „Jak čistit se sonickým kartáčkem“ a v odstavci „Nastavitelné programy“.

Tento model se dodává s již aktivovanou Quadpacer.

Zapnutí či vypnutí funkce Quadpacer:

- 1** Vložte kartáček do nabíječky či na nabíjecí základny UV zářiče, které jsou zapnuté v síti elektrického napětí.
- 2** Pro vypnutí funkce stiskněte a držte tlačítko pro nastavení režimů po dobu 2 sekund. Uslyšíte jedno pípnutí signalizující, že Quadpacer byl vypnut. Pro zapnutí funkce stiskněte a držte tlačítko pro nastavení programů a režimů po dobu 2 sekund, dokud neuslyšíte dvě pípnutí signalizující zapnutí funkce Quadpacer.

Navíjecí systém luxusní nabíjecí základny (vybrané modely)

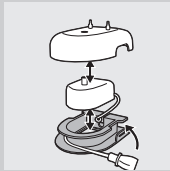

Pokud je váš model vybaven krytem a nabíječkou (dohromady tvoří luxusní nabíjecí základnu), obsahuje cestovní nabíječku. Pokud potřebujete zkrátit elektrický kabel nabíječky, můžete jej navinout okolo navíjecího systému vestavěného do základny.

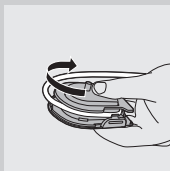

- 1** Abyste sejmuli kryt z nabíječky, stiskněte dva šedé spínače na nabíjecí základně a vytáhněte bílý kryt nabíječky směrem vzhůru.

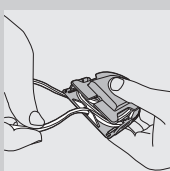

- 2** Oviňte elektrický kabel okolo šedého jádra nabíjecí základny dle obrázku. Veďte kabel vnitřkem drážky tak, aby byl pod páčkami.

- 3** Když je kabel navinutý, protáhněte kabel skrz malý žlábek v zadní části šedého jádra nabíjecí základny.

- 4** Kryt nabíječky znovu připojte tak, že ho zatlačíte dolů přes jádro nabíjecí základny, dokud si nedosedne na místo.

Tip: Cestovní nabíječku můžete pro větší pohodlí používat bez krytu a nabíjecí základny.

Navíjecí systém na UV zářiči (vybrané modely)

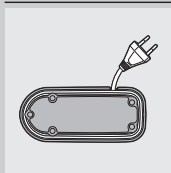

- Pokud je váš model vybaven nabíjecí základnou s UV zářičem, můžete přebytečný kabel navinout na spodní stranu základny.

UV zářič (vybrané modely)

- UV zářič vám umožní vyčistit hlavice po každém použití.

Nikdy UV zářič nepoužívejte, pokud po otevření dvířek UV zářívka stále svítí nebo pokud je modré okénko poškozené či úplně chybí. UV záření může být škodlivé pro lidské oči a kůži. UV zářič vždy uchovávejte mimo dosah dětí.

Pokud se z UV zářiče při použití kouří či cítíte zápach spáleného materiálu, vypněte jej a odpojte ze zásuvky.

- 1 Po čištění opláchněte čisticí hlavici kartáčkem a vytřepajte z vláken zbytek vody.

Nikdy nenasazujte ochrannou krytku na hlavici, kterou vkládáte do UV zářiče.

- 2 Vložte prst do mělkého žlábků na vrcholu zářiče a mírným tlakem otevřete dvířka.

- 3 Čisticí hlavici nasadte na jeden ze dvou kolečků uvnitř UV zářiče:
 - Ujistěte se, že vlákna čisticí hlavice jsou nasměrována k UV žárovce.

Poznámka: UV zářiči lze čistit pouze hlavice Sonicare® ProResults.

- 4 Zkontrolujte, zda je UV zářič zapojen do elektrické sítě.

- 5 Zavřete dveře a zmáčkněte zelené tlačítko vypínače.

Poznámka: UV zářič se zapne jen v případě, kdy jsou dvířka správně zavřena.

Poznámka: Pokud dvířka v průběhu UV čištění otevřete, UV žárovka se vypne.

Poznámka: Jeden cyklus UV čištění trvá 10 minut, po jeho ukončení se UV zářič automaticky vypne.

- , UV zářič je v provozu, pokud skrz okénko září modré světlo.
- , Na konci čisticího cyklu se UV zářič vypne.

Údržba kartáčku

Upozornění: Neumývejte čisticí hlavice, tělo kartáčku, cestovní nabíječku, kryt nabíječky ani UV zářič v myčce na nádobí.

Tělo kartáčku

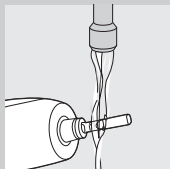

- 1 Sejměte čisticí hlavici a opláchněte kovovou násadu teplou vodou.

Vyvarujte se kontaktu ostrých předmětů a gumového těsnění okolo kovové násady, aby nedošlo k jeho poškození.

- 2 Vlhkým hadříkem otřete povrch celého těla kartáčku.

Čisticí hlavice

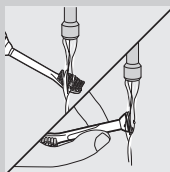

- 1 Po každém čištění opláchněte čisticí hlavici a vlákna kartáčku.

- 2 Jednou týdně sejměte čisticí hlavici z těla kartáčku a omyjte ji v teplé vodě.

Cestovní nabíječka a luxusní nabíjecí základna (vybrané modely)

- 1 Odpojte nabíječku ze zásuvky elektrického napětí.
- 2 Pouze pro určité modely: Rozeberte luxusní nabíjecí základnu a vyjměte cestovní nabíječku.
- 3 Otřete povrch nabíječky vlhkým hadříkem.

UV zářič (vybrané modely)

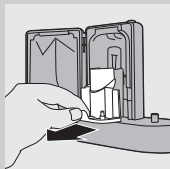

Nikdy nečistěte UV zářič, pokud je UV žárovka horká.
Doporučujeme čistit UV zářič jednou týdně, aby byl optimálně účinný.

- 1 Odpojte UV zářič ze zásuvky elektrického napětí.
- 2 Jemně vytáhněte odkapávací plochu. Opláchněte jej a očistěte vlhkým hadříkem.
- 3 Vlhkým hadříkem očistěte všechny zrcadlové plochy.

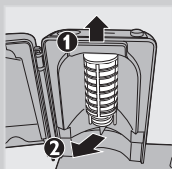

- 4** Vyměte ochrannou clonu umístěnou před UV žárovkou. Clonu vyjmete tak, že ji lehce uchopíte za spodní okraj v místě, kde je přichycena kovovou západkou, opatrně zmáčknete a vytáhnete směrem ven.
- 5** Vyměte UV žárovku. Žárovku pevně uchopte a vytáhněte ven z kovové objímky.
- 6** UV žárovku a ochrannou clonu otřete vlhkým hadříkem.
- 7** Vložte UV žárovku zpět do UV zářiče. Spodní část UV žárovky musí být ve stejné rovině s kovovou západkou, poté lze žárovku zatlačit do objímky.
- 8** Nasaďte zpět ochrannou clonu. Čepy ochranné clony nasměrujte do jedné roviny s drážkami na zrcadlovém povrchu v blízkosti UV žárovky. Pak zasuňte čepy do drážek a posuňte dolů ochrannou clonu, tak aby byla v UV zářiči zajištěna.

Skladování

- Pokud nebudete výrobek delší dobu používat, odpojte jej ze zásuvky elektrického napětí. Poté zařízení očistěte a uložte na chladné, suché místo mimo sluneční paprsky. Kabel můžete navinout na navíjecí systém.

Výměna

Výměna čistících hlavice

- Pro dosažení optimálních výsledků vyměňte čisticí hlavice každé 3 měsíce.
- Používejte pouze čisticí hlavice Sonicare® ProResults.

Výměna UV žárovky

- Náhradní UV žárovky lze objednat na oddělení zákaznické podpory firmy Philips či v autorizovaném servisním středisku Philips.

Likvidace



- Přístroj nevyhazujte do koše s běžným odpadem, ale odevzdejte jej ve sběrně recyklovatelného odpadu. Pomáháte tak chránit životní prostředí.
- Lampa UV žárovky obsahuje rtuť, což je látka, která může být škodlivá pro životní prostředí. Nevyhazujte proto lampu s běžným odpadem, ale odevzdejte ji ve sběrně recyklovatelného odpadu.
- Vestavná baterie kartáčku obsahuje látky, které mohou znečistit životní prostředí. Vyměňte proto baterii z těla kartáčku a odevzdejte ve sběrně recyklovatelných baterií. Tělo kartáčku bez baterie opět odnesete k recyklaci. S vyjmutím baterie vám mohou pomoci v servisním středisku Philips. Obsluha centra baterií vyjme a odstraní způsobem šetrným k životnímu prostředí.

Vyjmutí baterie

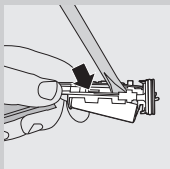
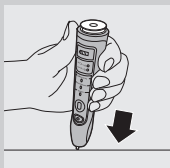
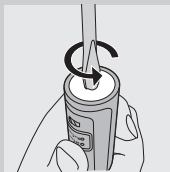

Upozornění: Vyjmutím baterie znehodnotíte celý přístroj.

- Vemte prosím na vědomí, že se jedná o nevratný proces. K vyjmutí baterie budete potřebovat plochý (standardní) šroubovák. Dodržujte níže uvedený postup:

- 1** Sejměte přístroj z nabíjecí základny. Ponechte kartáček zapnutý, dokud se baterie zcela nevybijí.
- 2** Do drážky na spodní straně těla zasuňte šroubovák a pootočte kryt proti směru hodinových ručiček, aby došlo k uvolnění spodního krytu.
- 3** Držte tělo kartáčku hlavicí dolů a zatlačte na kovovou násadu, aby se uvolnily vnitřní součástky.

- 4** Zasuňte šroubovák pod destičku s elektronickými obvody vedle spoju baterie. Pootočte jej a přerušte kontakty. Odstraňte desku s obvody a vyjměte baterii z plastového nosiče.

Tělo bez baterie již nevkládějte do nabíjecí základny, která je zapojena do el. sítě.

Záruka a servis

Pro více informací navštivte internetové stránky firmy Philips www.philips.com nebo kontaktujte oddělení zákaznické podpory Philips.

Záruční podmínky

Podmínky mezinárodní záruky se nevztahují na:

- Čisticí hlavice
- Škodu způsobenou nesprávným použitím, zneužitím, zanedbáním nebo úpravami.
- Běžné poškození a opotřebení výrobku jako například: rýhy a škrábance, obroušení, poškození plastů těla, vyblednutí barev.
- UV žárovku

Řešení závad

Podmínky mezinárodní záruky se nevztahují na:

- Čisticí hlavice
- Škodu způsobenou nesprávným použitím, zneužitím, zanedbáním nebo úpravami.
- Běžné poškození a opotřebení výrobku jako například: rýhy a škrábance, obroušení, poškození plastů těla, vyblednutí barev.
- UV žárovku

ZÁVADA – POTÍŽE	ŘEŠENÍ
Kartáček Sonicare® nefunguje?	Kartáček může být vybitý. Nechte Sonicare® nabíjet po dobu nejméně 24 hodin. Elektrická zásuvka nemusí být funkční. Některé zásuvky v zrcadlech nad umyvadly či u sprch v koupelnách se mohou automaticky vypínat, pokud v koupelně vypnete světlo – Sonicare® se pak nenabije. Je potřeba znovu připevnit či vyměnit čisticí hlavici.
Máte při užívání lechtivý pocit?	Šimrání se vyskytuje hlavně zpočátku. Jakmile si na kartáček zvyknete, tento pocit zmizí.
Čisticí hlavice při čištění drnčí o zuby. Co s tím?	Doporučujeme dbát na správné držení kartáčku. Vlákna kartáčku by měla být lehce opřena o zuby a směřovat k dásňovému žlábků pod mírným úhlem.
Kartáček vám při čištění připadá méně výkonný?	Kartáček znovu dobijte. Může být aktivní funkce Easy-start. Vypněte ji podle návodu v kapitole „Jak čistit se sonickým kartáčkem“ Vyměňte čisticí hlavici.
Tlačítko pro individuální nastavení kartáčku v průběhu čištění nefunguje?	Pokud je zvolen přednastavený čisticí program (nikoliv režim), není tlačítko pro individuální nastavení kartáčku aktivní. Blíže viz kapitola „Jak čistit se sonickým kartáčkem“.
Žárovka UV zářiče nesvítí?	Elektrická zásuvka, do které je UV zářič zapojený, nemusí být funkční. Některé zásuvky v zrcadlech nad umyvadly či u sprch v koupelnách se mohou vypínat pokud v koupelně vypnete světlo. Zkontrolujte, jestli jsou dvířka UV zářiče správně zavřena. Je potřeba vyměnit UV žárovku (blíže viz kapitola „Výměna UV žárovky“)
Při čištění se krátce přeruší čisticí proces?	Jde o funkci Quadpacer, která takto upozorňuje na přechod k čištění další části chrupu (více v kapitole “Jak čistit se sonickým kartáčkem” odstavec “Nastavitelné programy”).
Potřebuji na cesty speciální nabíječku?	Výhoda pro cestovatele: Cestovní nabíječka, luxusní nabíjecí základna i UV zářič s nabíjecí základnou mohou být běžně používány při standardním napětí v rozmezí mezi 100-240V AC, o frekvenci 50 či 60 Hz. Potřebujete pouze adaptér pro různé typy zásuvek. Baterie kartáčku vydrží nabitá 3 týdny.



SLOVENČINA

Séria FlexCare+ 900+



Úvod

Gratulujeme k vášmu nákupu a vítajte v spoločnosti Philips! Aby ste mohli naplno využiť podporu, ktorú ponúka Philips, zaregistrujte si výrobok na www.philips.com/welcome.

Dôležité

Pred použitím spotrebiča sa dôkladne oboznámte s týmto návodom a odložte si ho pre prípad potreby v budúcnosti.

Nebezpečenstvo

Nabíjačku a UV čistič uchovávajte mimo dosahu vody. Neumiestňujte a neskladujte ich nad vodou vo vani, umývadle, výlevke a podobne, ani v jej blízkosti. Nabíjačku a UV čistič neponárajte do vody ani do akejkoľvek inej kvapaliny. Po čistení sa uistite, či sú nabíjačka a UV čistič úplne suché, a len potom ich zapojte do siete.

Upozornenie

Pred zapojením spotrebiča skontrolujte, či napätie vyznačené na spodnej strane nabíjačky a UV čističa zodpovedá napätiu siete. Sieťová šnúra sa nedá vymieňať. Ak sa sieťová šnúra poškodí, nabíjačku alebo UV čistič vyhoďte. Nabíjačku a UV čistič vymieňajte len za originálne zariadenie, aby ste sa vyhli prípadnému nebezpečenstvu. Nabíjačku a UV čistič nepoužívajte v exteriéri ani v blízkosti horúcich povrchov. Ak sa spotrebič akokoľvek poškodí (kefkový nástavec, rukoväť kefy, nabíjačka alebo UV čistič), prestaňte ho používať. Tento spotrebič neobsahuje žiadne súčasti, ktorých servis by mohol vykonávať používateľ. Ak sa spotrebič poškodí, obráťte sa na stredisko starostlivosti o zákazníkov vo vašej krajine (pozrite kapitolu „Záruka a servis“). Tento spotrebič nesmú používať osoby (vrátane detí) so zníženými fyzickými, psychickými, zmyslovými alebo mentálnymi schopnosťami alebo s nedostatkom skúseností alebo poznatkov, ak na nich nedozerá alebo nevydáva im pokyny v súvislosti s používaním spotrebiča osoba zodpovedná za ich bezpečnosť. Dozerajte na deti, aby sa nehrali s týmto spotrebičom. Ak UV žiarivka ostane svietiť, keď sú otvorené dverka, UV čistič prestaňte používať. UV svetlo môže poškodzovať ľudské oči a kožu. UV čistič vždy uchovávajte mimo dosahu detí.

Pozor

Nečistite kefkový nástavec, rukoväť, nabíjačku, kryt nabíjačky ani UV čistič v umývačke riadu. Ak ste v priebehu predchádzajúcich 2 mesiacov podstúpili chirurgický zákrok v ústnej dutine alebo na ďasnách, pred použitím zubnej kefy sa poraďte so svojim stomatológom. So svojim stomatológom sa poraďte aj v prípade nadmerného krvácania po použití tejto kefy, alebo ak sa krvácanie neprestane objavovať po 1 týždni používania. Zubná kefka Sonicare spĺňa bezpečnostné normy pre elektromagnetické zariadenia. Ak máte kardiostimulátor alebo iné implantované zariadenie, pred použitím kefy sa obráťte na svojho lekára alebo výrobcu implantovaného zariadenia. Ak máte akékoľvek obavy v súvislosti so svojim zdravotným stavom, pred použitím kefy Sonicare sa poraďte so svojim lekárom. Tento spotrebič je určený len na čistenie zubov, ďasien a jazyka. Nepoužívajte ho na žiadny iný účel. V prípade výskytu akýchkoľvek nepriemerných pocitov alebo bolesti prerušte používanie spotrebiča a obráťte sa na svojho lekára. Zubná kefka

Sonicare je zariadenie na osobnú starostlivosť a nie je určené na používanie viacerými pacientmi v stomatologickom zariadení. Keď sa štetiny kefkového nástavca rozstrapkajú alebo ohnú, prestaňte ho používať. Kefkový nástavec vymieňajte každé 3 mesiace alebo aj skôr, ak sa objavia známky opotrebovania. Nepoužívajte iné kefkové nástavce ako tie, ktoré odporúča výrobca. Ak vaša zubná pasta obsahuje peroxid alebo bikarbonát (ktoré sú bežné v bieliacich zubných pastách), kefkový nástavec po každom použití dôkladne očistite mydlom a vodou. Predídete tak možnému popraskaniu plastu. UV žiarivka je v priebehu UV čistiaceho cyklu a bezprostredne potom horúca. Nedotýkajte sa UV žiarivky, kým je horúca. Nepoužívajte UV čistič bez nasadenej ochrannej mriežky na zabránenie kontaktu s horúcou žiarivkou.

Elektromagnetické polia (EMP)

Tento spotrebič Philips spĺňa všetky normy týkajúce sa elektromagnetických polí (EMP). Ak sa so spotrebičom narába správne a v súlade s týmto návodom, jeho používanie je na základe súčasne dostupných vedeckých informácií bezpečné.

Všeobecný opis (obr. 1)

- A Hygienický cestovný kryt
- B Kefkový nástavec
- C Vymeniteľný farebný rozlišovací krúžok
- D Mäkká ergonomická rukoväť
- E Vypínač
- F Prepínač režimov
- G Režimy čistenia zubov
- H Indikátor nabitia Deluxe
- I Základňa UV čističa s integrovanou nabíjačkou a priestorom na navinutie šnúry (len konkrétne typy)
- J UV čistič (len konkrétne typy)
- K Nabíjačka Deluxe (len konkrétne typy)
- L Kryt nabíjačky s držiakom kefkových nástavcov
- M Cestovná nabíjačka
- N Základňa nabíjačky s priestorom na navinutie šnúry

Nezobrazené: UV žiarivka

Nezobrazené: Podnos na odkvapkávanie UV čističa

Nezobrazené: Ochranná mriežka UV žiarivky

Príprava na použitie

Výmena farebného rozlišovacieho krúžku

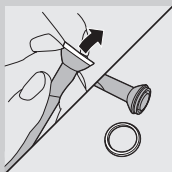

Kefkové nástavce Sonicare sa dodávajú s vymeniteľnými farebnými rozlišovacími krúžkami, podľa ktorých si každý pozná svoj nástavec. Ak chcete vymeniť farebný rozlišovací krúžok:

- 1 Stiahnite farebný rozlišovací krúžok z dolnej časti kefkového nástavca.

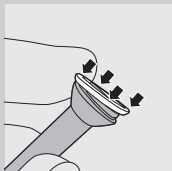

- 2 Nový krúžok nasadíte tak, že prevlečiete jeden okraj cez dolný okraj kefkového nástavca a potom zatlačíte na druhú stranu, čím krúžok zapadne na miesto.

Nasadzovanie kefkového nástavca

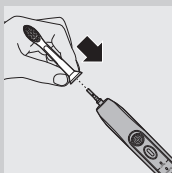

- 1 Otočte kefkový nástavec tak, aby štetiny smerovali k prednej časti rukoväte.
- 2 Pevne zatlačte kefkový nástavec smerom nadol na kovový hriadeľ až na doraz.

Poznámka: Medzi farebným rozlišovacím krúžkom a rukoväťou ostáva medzierka.

Nabíjanie kefy Sonicare

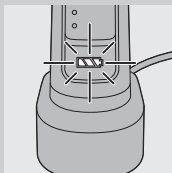

- 1 Zastrčte sieťovú zástrčku nabíjačky alebo UV čističa do zásuvky.
- 2 Postavte rukoväť na nabíjačku alebo do UV čističa.

- Blikajúca kontrolka indikátora batérie signalizuje, že kefka sa nabíja.
- neprerušovane svietiaci zelená LED znamená, že kefka je nabitá na 34 – 66 %.
- neprerušovane svietiace zelené LED znamenajú, že kefka je nabitá na 67 – 94 %.
- neprerušovane svietiace zelené LED znamenajú, že kefka je úplne nabitá.

Poznámka: Ak je nabitie batérie kefy Sonicare nízke, ozvú sa 3 pípnutia a 1 LED indikátora nabíjania bliká žltá počas 30 sekúnd po skončení umývacieho cyklu.

Poznámka: Aby ste mali batériu stále úplne nabitú, môžete si nechávať kefku Sonicare na nabíjačke. Keď je kefka Sonicare úplne nabitá, nabíjačka odoberá zo zásuvky len minimálnu energiu.

Poznámka: Úplné nabitie batérie trvá najmenej 24 hodín.

Používanie kefky Sonicare

Návod na čistenie zubov

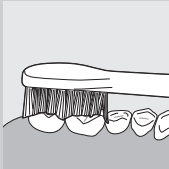
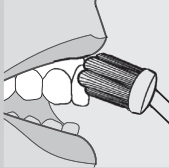

- 1 Namočte štetiny a naneste malé množstvo zubnej pasty.
- 2 Oprite štetiny zubnej kefky o zuby v miernom uhle smerom k okraju dasien.
- 3 Zapnite zubnú kefku stlačením vypínača.
- 4 Vytvajte mierny tlak, aby ste dosiahli maximálnu účinnosť zubnej kefky, a kefka Sonicare vám sama umyje zuby. Nepohybujte kefkou ako pri bežnej kefke.
- 5 jemne a pomaly pohybujte kefkovým nástavcom po zuboch na krátkych úsekoch tam a späť, aby dlhšie štetiny dosiahli medzi zuby. Pokračujte v tomto pohybe počas celého umývacieho cyklu.

Poznámka: Aby ste si celý chrup umyli rovnomerne, rozdeľte si ho na 4 úseky pomocou funkcie Quadpacer (prečítajte si kapitolu „Funkcie“).

- 6 Začnite si umývať zuby v 1. úseku (vonkajšia strana horných zubov) a umývajte 30 sekúnd. Potom sa presuňte na 2. úsek (vnútorná strana horných zubov). Pokračujte umývaním v 3. úseku (vonkajšia strana dolných zubov), umývajte 30 sekúnd a prejdite na 4. úsek (vnútorná strana dolných zubov).

- 7 Po skončení umývacieho cyklu môžete venovať ďalší čas umývaniu žuvacích plôch a miest, na ktorých dochádza k sfarbovaniu zubov. Môžete si očistiť aj jazyk, pričom kefku necháte zapnutú, alebo ju vypnete – podľa toho, ako vám to viac vyhovuje.

Používanie zubnej kefky je bezpečné, aj keď máte: fixný strojček na zuby (kefkové nástavce sa v takom prípade opotrebojú skôr) opravy zubov (výplne, korunky, fazety).

Režimy čistenia zubov

Sonicare sa automaticky zapína v predvolenom režime Clean.

- 1 Pred zapnutím zubnej kefky si prepnite režim stláčaním tlačidla režimu.
 - Zvolený režim umývania sa rozsvieti.
 - Vybraný režim umývania ostane aktívny, kým nevyberiete iný režim.

Poznámka: Keď je kefka zapnutá, prepínanie medzi režimami nie je možné.

K dispozícii sú tieto režimy umývania:

Clean

Úplné vyčistenie celej ústnej dutiny (2 minúty).

Gum Care

Úplné vyčistenie celej ústnej dutiny (2 minúty) plus jemné čistenie problematických častí a pozdĺž okraja dasien (1 minúta).

Refresh

Rýchle vyčistenie (1 minúta).

Sensitive

Jemné čistenie na citlivé ďasná a zuby (2 minúty).

Massage

Jemná stimulácia ďasien (2 minúty).

Poznámka: Pri používaní kefky Sonicare v klinických štúdiách treba navoliť predvolený dvojinútový režim Clean. Rukoväť musí byť úplne nabitá. Vypnite funkciu Easy-start. Plochám, kde dochádza k nadmernému sfarbovaniu zubov, môžete venovať ďalších 30 sekúnd čistenia na pomoc pri odstraňovaní sfarbenia.

Funkce**Easy-start®**

- Tento typ Sonicare je vybavený funkciou Easy-start, ktorá je vo východiskovom nastavení zapnutá.
- Funkcia Easy-start jemne zvyšuje výkon v priebehu prvých 14 čistení, aby vám pomohla zvyknúť si na umývanie zubov kefkou Sonicare.

Poznámka: Každé z prvých 14 umývaní musí trvať najmenej 1 minútu, aby nábehový cyklus Easy-start prebehol správne.

Vypnutie a zapnutie funkcie Easy-start

1 Nasadíte kefkový nástavec na rukoväť.

2 Postavíte rukoväť na nabíjačku zapojenú do siete.

- Stlačte vypínač na 2 sekundy. Ozve sa jedno pípnutie, ktoré indikuje, že funkcia Easy-start sa vypne.
- Zapnutie funkcie Easy-start:
- Stlačte vypínač na 2 sekundy. Ozvú sa dve pípnutia, ktoré indikujú, že funkcia Easy-start sa zapla.

Poznámka: Používanie funkcie Easy-start po počiatočnom nábehovom období sa neodporúča a znižuje účinnosť kefky Sonicare pri odstraňovaní plaku.

Smartimer®

Smartimer indikuje dokončenie čistiaceho cyklu tým, že kefku na konci čistiaceho cyklu automaticky vypne. Stomatológovia odporúčajú čistiť si zuby najmenej 2 minúty dvakrát denne.

Quadpacer®



- Quadpacer je intervalový časovač, ktorý zabezpečuje krátke pípnutie a prerušenie činnosti, aby ste si mohli umývanie rozdeliť na 4 časti. Podľa zvoleného režimu čistenia Quadpacer pípa v priebehu čistiaceho cyklu v rôznych intervaloch. Prečítajte si časť „Režimy čistenia zubov“ v kapitole „Používanie kefyky Sonicare“.

Funkcia Quadpacer v tomto type kefyky je v základnom nastavení zapnutá. Vypnutie a zapnutie funkcie Quadpacer:

1 Postavte rukoväť s nasadeným kefkovým nástavcom na nabíjačku zapojenú do siete.

2 Stlačte prepínač režimov na 2 sekundy.

Ozve sa jedno pípnutie, ktoré znamená, že funkcia Quadpacer sa vypne, alebo sa ozvú dve pípnutia, ktoré znamenajú, že funkcia Quadpacer sa zapne.

Priestor na navínutie šnúry na nabíjačke Deluxe (len konkrétne typy)

Ak je váš typ vybavený nabíjačkou a základňou Deluxe, cestovná nabíjačka je nainštalovaná vo vnútri krytu. Ak chcete skrátiť sieťovú šnúru, jej nadbytočnú časť môžete navítnuť do priestoru vytvoreného na tento účel v základni nabíjačky.

1 Ak chcete oddeliť kryt nabíjačky od základne, stlačte dva sivé západkové výstupky na základni nabíjačky a potiahnite biely kryt nabíjačky nahor.

2 Namotajte nadbytočnú časť sieťovej šnúry na sivú základňu nabíjačky podľa obrázka. Dbajte na to, aby sa kábel nachádzal z vnútornej strany dvoch západkových výstupkov.

3 Po uložení nadbytočnej časti šnúry prevlečte sieťovú šnúru cez malý zárez v zadnej časti sivej základne nabíjačky.

4 Nasadte kryt nabíjačky zatlačením na základňu nabíjačky, kým nezapadne na miesto.

Tip: Kvôli úspore miesta počas cestovania môžete cestovnú nabíjačku vybrať a používať ju bez krytu a základne.

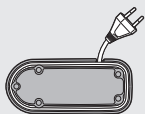

Priestor na navinutie šnúry na UV čističi s integrovanou nabíjačkou (len konkrétne typy)

- Ak je váš typ vybavený UV čističom, môžete uložiť nadbytočnú časť šnúry do priestoru na navinutie šnúry v spodnej časti UV čističa.

UV žistenie (len konkrétne typy)

- Pomocou UV čističa si môžete očistiť kefkový nástavec po každom použití.

Ak UV žiarivka ostane svietiť, keď sú otvorené dverka, alebo ak sa rozbije alebo stratí modré okienko na UV čističi, prestaňte UV čistič používať. UV svetlo môže poškodzovať ľudské oči a kožu. Tento spotrebič vždy uchovávajte mimo dosahu detí. Ak z UV čističa počas prevádzky vychádza dym alebo zápach spáleného materiálu, odpojte ho zo siete a zateľonujte na stredisko starostlivosti o zákazníkov.

1 Po umývaní kefkový nástavec opláchnite a otraste z neho vodu.

Počas UV žistenia nedávajte na kefkový nástavec cestovný kryt.

2 Vložte prst do preličky na hornej časti UV čističa a potiahnutím otvorte dverka.

3 Postavte kefkový nástavec na jeden z dvoch kolíkov v UV čističi.

- Dbajte na to, aby boli štetiny obrátené priamo k žiarivke.

Poznámka: V UV čističi čistite iba kefkové nástavce Sonicare ProResults.

4 Skontrolujte, či je UV čistič zapojený do zásuvky.

5 Zatvorte dverka a jeden raz stlačte zelený vypínač, čím sa zapne cyklus čistenia UV svetlom.

Poznámka: UV čistič sa dá zapnúť, len ak sú dverka úplne zatvorené.

Poznámka: Ak dverka otvoríte v priebehu cyklu UV čistenia, UV čistič sa vypne.

Poznámka: Cyklus UV čistenia beží 10 minút a potom sa automaticky vypne.

- UV čistič je v prevádzke, keď cez okienko svieti modré svetlo.
- Keď sa cyklus UV čistenia skončí, UV čistič sa automaticky vypne.

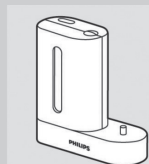

Čistenie

Nečistite kefkový nástavec, rukoväť, cestovnú nabíjačku, kryt nabíjačky ani UV čistič v umývačke riadu.

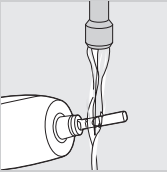
Rukoväť zubnej kefy

- 1 Snímate kefkový nástavec a opláchnite oblasť kovového hriadeľa teplou vodou.

Netlačte na gumené tesnenie na kovovom hriadeli ostrými objektmi, môže sa poškodiť.

- 2 Utrite celý povrch rukoväte vlhkou textíliou.

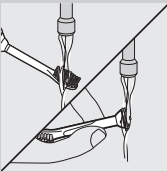
Kefkový nástavec

- 1 Oplachujte kefkový nástavec a štetiny po každom použití.
- 2 Snímate kefkový nástavec z rukoväte a opláchnite miesto pripojenia kefkového nástavca teplou vodou najmenej raz za týždeň.

Nabíjačka

- 1 Odpojte nabíjačku zo siete.
- 2 Utrite povrch nabíjačky vlhkou textíliou.

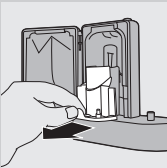
UV čistič (len konkrétne typy)

Nečistite UV čistič, kým je UV žiarivka horúca.

Optimálnu účinnosť dosiahnete, keď budete UV čistič čistiť každý týždeň.

- 1 Odpojte UV čistič zo siete.
- 2 Bez nakláňania vytiahnite podnos na odkvapkávanie. Opláchnite ho a poutierajte vlhkou textíliou.
- 3 Očistite všetky plochy reflektora vlhkou textíliou.

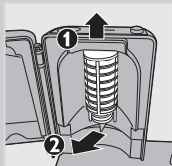

4 Odstráňte ochrannú mriežku pred UV žiarivkou. Mriežka sa vyberá uchopením za okraje pri západkách, jemným stlačením a vytiahnutím.

5 Vyberte UV žiarivku.

Žiarivku vyberiete tak, že ju uchopíte a vytiahnete z kovovej svorky.

6 Očistite ochrannú mriežku a UV žiarivku vlhkou textíliou.

7 Zasuňte UV žiarivku späť.

Žiarivku zasuniete tak, že umiestnite jej dolnú časť na kovovú svorku a zatlačíte žiarivku do svorky.

8 Vložte ochrannú mriežku na miesto.

Mriežku zasuniete tak, že umiestnite výstupky na mriežke zarovno štrbín na reflexnom povrchu pri UV žiarivke a zatlačíte mriežku do štrbín na UV čističi.

Skladovanie

- Ak spotrebič nebudete používať dlhší čas, vytiahnite zástrčku zo zásuvky. Potom ho vyčistite a uskladnite ho na chladnom a suchom mieste bez prístupu priameho slnečného svetla. Priestor na naviniutie šnúry môžete využiť na úhľadné uloženie sieťovej šnúry. Kefkové nástavce môžete odložiť na kolký na zadnej strane nabijačky Deluxe (len konkrétne typy).

Výmena

Kefkový nástavec

- Aby ste dosiahli optimálne výsledky, kefkové nástavce Sonicare vymieňajte každé 3 mesiace.
- Používajte len kompatibilné náhradné kefkové nástavce Sonicare.

UV žiarivka

- Náhradné UV žiarivky si môžete objednať od strediska starostlivosti o zákazníkov vo vašej krajine alebo od autorizovaného servisného strediska Philips.

Životné prostredie



-Vstavaný akumulátor obsahuje látky, ktoré môžu znečistiť životné prostredie. Pred likvidáciou a odovzdaním spotrebiča na oficiálnom zbernom mieste akumulátor vždy vyberte. Akumulátor odovzdajte na oficiálnom zbernom mieste batérií. Ak vám vybratie akumulátora spôsobuje problémy, môžete spotrebič odnieť do servisného strediska Philips. Zamestnanci tohto strediska vám akumulátor vyberú a zlikvidujú ho environmentálne bezpečným spôsobom.

Spotrebič ani UV žiarivku (obsahuje ortuť) po skončení životnosti nevyhadzujte s bežným domovým odpadom, ale odovzdajte ich na oficiálnom zbernom mieste na recyklovanie. Pomôžete tým chrániť životné prostredie.

Vyberanie akumulátora

Pozor, tento úkon je nevratný.

- To remove the rechargeable battery, you need a flat-head (standard screwdriver).

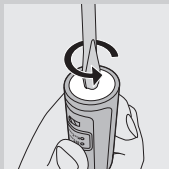

1 Vybite akumulátor tak, že zložíte rukoväť z nabíjačky alebo z UV čističa, zapnete kefku Sonicare a necháte ju bežať, kým sa sama nezastaví. Opakujte tento postup, kým sa už kefka Sonicare nebude dať zapnúť..

2 Zasuňte plochý (štandardný) skrutkovač do štrbiny na dolnej časti rukoväte. Otočte skrutkovačom proti smeru hodinových ručičiek, čím uvoľníte spodný kryt.

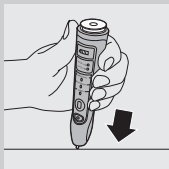

3 Držte rukoväť prevrátenú a zatlačte na hriadeľ, čím uvoľníte vnútorné komponenty rukoväte.

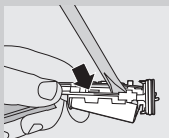

4 Zasuňte skrutkovač pod plošný spoj vedľa pripojení akumulátora a pootočte ním, čím pripojenia prerušíte.

Vyberte plošný spoj a vypáňte akumulátor z plastového držiaka. Po vybratí batérie už spotrebič nezapájajte do siete.

Záruka a servis

Ak potrebujete informácie alebo ak narazíte na problém, navštívte webovú lokalitu spoločnosti Philips na adrese www.philips.com, alebo sa obráťte na stredisko starostlivosti o zákazníkov Philips vo vašej krajine (jeho telefónne číslo nájdete v letáku celosvetovej záruky). Ak vo vašej krajine nie je stredisko starostlivosti o zákazníkov, obráťte sa na svojho miestneho predajcu spoločnosti Philips.

Obmedzenia záruky

Podmienky medzinárodnej záruky sa nevzťahujú na:

- kefkové nástavce
- poškodenie spôsobené nesprávnym používaním, zlým zaobchádzaním, nedbalosťou alebo zásahmi do spotrebiča
- bežné opotrebovanie vrátane odštiepených úlomkov materiálu, škrabancov, odrenín alebo vyblednutia farieb
- UV žiarivku

Časté otázky

V tejto kapitole sú uvedené najčastejšie otázky súvisiace s týmto spotrebičom.

Ak odpoveď na svoju otázku nenájdete, obráťte sa na stredisko starostlivosti o zákazníkov vo vašej krajine.

Otázka	Odpoveď
Prečo kefka Sonicare nefunguje?	Kefka Sonicare možno potrebuje nabitie. Kefku Sonicare nabíjajte najmenej 24 hodín
	Možno v zásuvke nie je elektrina. Prívod elektriny do zásuviek v zrkadlových skrinkách nad umývadlami alebo do zásuviek na holenie v kúpeľniach sa často odpája vypnutím svetla.
	Možno je potrebné znova nasadiť alebo vymeniť kefkový nástavec.
Prečo cítim pri používaní kefky Sonicare šteklenie?	Keď používate kefku Sonicare po prvý raz, môžete pociťovať mierne šteklenie alebo brnenie. Keď si na čistenie zubov kefkou Sonicare zvyknete, tento pocit sa vytráti.
Prečo dochádza pri čistení ku krátkym prerušeniam pohybu štetín?	Robí to funkcia Quadpacer, ktorá vám pripomína, že sa máte presunúť na ďalší úsek chrupu. Táto funkcia zabezpečí, aby ste všetkým oblastiam chrupu venovali rovnaký čas (prečítajte si časť „Návod na čistenie zubov“ v kapitole „Používanie kefky Sonicare“).
Kefkový nástavec mi drkoce o zuby. Čo s tým môžem urobiť?	Aby ste sa tomu vyhli, držte kefku správne otočenú, teda so štetinami opretými o okraj dasien pod miernym uhlom.
Zdá sa mi, že kefka je menej výkonná. Prečo?	Možno je potrebné kefku Sonicare vymeniť. Možno máte zapnutú funkciu Easy-start. Vypnite funkciu Easy-start (návod nájdete v kapitole „Funkcie“). Možno je potrebné vymeniť kefkový nástavec.
Prečo nefunguje tlačidlo prepínania režimov počas čistenia?	Režimy čistenia by sa mali vyberať pred zapnutím kefky Sonicare.
Prečo sa nerozsvetuje svetlo UV čističa?	UV čistič treba zapojiť do zásuvky, ktorá je pod prúdom. Dvierka UV čističa musia byť zatvorené. Možno bude potrebné vymeniť UV žiarivku (pozrite kapitolu „Výmena“).
Potrebujem na cestovanie s kefkou Sonicare špeciálnu nabíjačku?	Cestovnú nabíjačku, nabíjačku Deluxe a UV čistič možno používať pri bežných svetových napätiach od 100 do 240 V striedavého prúdu pri 50 alebo 60 Hz. Stačí vám zadovážiť si len jednoduchý zásuvkový adaptér. Tip na cestovanie: Akumulátor Sonicare vydrží medzi nabitiami až 3 týždne.



MAGYAR

FlexCare+ 900+ sorozat



Bevezető

Gratulálunk vásárlásához és üdvözljük a Philipsnél! Annak érdekében, hogy teljes mértékben részesüljön a Philips termék támogatásában, regisztrálja termékét a www.philips.com/welcome oldalon.

Fontos

Kérjük, a készülék használata előtt gondosan olvassa el és őrizze meg a használati utasítást.

Veszély

A töltőt és/vagy fertőtlenítőt tartsa távol a víztől. Ne helyezze vagy tárolja fürdőkád, mosdó, mosogató stb. mellett vagy fölött. Ne merítse a töltőt és/vagy fertőtlenítőt vízbe, vagy bármely más folyadékba. Tisztítás után győződjön meg arról, hogy a töltő és/vagy fertőtlenítő teljesen megszáradt, mielőtt a hálózatra kapcsolná.

Figyelem

Használat előtt ellenőrizze, hogy a töltő és/vagy fertőtlenítő alján jelzett feszültség megfelel a helyi hálózati feszültségnek. A hálózati kábelt nem lehet cserélni. Ha a hálózati kábel sérült, távolítsa el a töltőt és/vagy fertőtlenítőt. Mindig kizárólag eredeti töltőt és/vagy fertőtlenítőt használjon, hogy elkerülje a veszélyt. Ne használja a töltőt és/vagy fertőtlenítőt kültérben vagy felmelegedett felületek közelében. Amennyiben a készülék bármilyen formában sérült, (fogkefefeje, fogkefe fogó, töltő/fertőtlenítő) hagyja abba a használatát. A készülék csak szervizben javítható. Ha a készülék sérült, lépjen kapcsolatba az adott ország Ügyfélkapcsolati Központjával (lásd 'Garancia és Szerviz' fejezet). A készülék használata csökkent fizikai, érzékszervi vagy mentális képességu személyek, illetve gyerekek számára nem javasolt; kivéve, ha felügyelet alatt állnak vagy útmutatást kaptak a termék használatával kapcsolatban, egy a biztonságukért felelős személytől. Gyerekek csak felnőtt felügyelete mellett használhatják a készüléket. Ne folytassa a fertőtlenítő használatát, ha az UV lámpa továbbra is világít, amikor a fertőtlenítő ajtaja nyitva van. Az UV lámpa káros lehet az emberi szemre és bőrre. A fertőtlenítőt mindig tartsa gyermekektől elzárt helyen.

Övintézkedések

Ne tisztítsa a fogkefefejet, nyelet, töltőt, töltő fedelet és/vagy a fertőtlenítő mosogatógépban. Ha száj/íny sebészeti beavatkozása volt az elmúlt 2 hónapban, kérje fogorvosa véleményét mielőtt használná a fogkefét. Keresse fel fogorvosát, amennyiben túlzott vérzés jelentkezne a fogkefe használatát követően, vagy ha a vérzés egy hetes használat után is folytatódik. A Sonicare fogkefe megfelel az elektromágneses készülékek biztonsági előírásainak. Ha szívritmus-szabályzóval, vagy más elektronikus implantátummal rendelkezik, lépjen kapcsolatba orvosával, vagy az implantátum gyártójával, a használat előtt. Amennyiben aggályai vannak, konzultáljon orvosával a Sonicare használata előtt. A készülék kizárólag a fogak, íny és nyelv tisztítására készült. Más célra ne használja! Hagyja abba a készülék használatát és lépjen kapcsolatba orvosával, ha bármilyen kellemetlenséget, fájdalmat tapasztal. Hagyja abba a fogkefefeje használatát, ha a sörték elhasználódtak. Minden három havonta cserélje a fogkefefejet vagy hamarabb, ha az elhasználtság jeleit észleli. Ne használjon a gyártó által

ajánlott fogkefefejtől eltérő fejet. Amennyiben fogkrémje peroxidot vagy szódabikarbónát tartalmaz (fehérítő fogkrémeknél gyakori), alaposan mossa át a fogkefefejet szappannal és vízzel, minden használat után. Ezzel megelőzheti a műanyag megpedesését. Az UV lámpa a fertőtlenítési folyamat alatt felmelegszik. Ne érjen az UV égőhöz, amíg meleg. Ne használja a fertőtlenítőt a védőrács nélkül, hogy elkerülje a meleg égővel való érintkezést.

Elektromágneses mezők (EMF)

Ez a Philips készülék megfelel minden elektromágneses mezőkre vonatkozó szabványnak. Amennyiben rendeltetésszerűen és a kezelési útmutató szabályait betartva használják, a készülék biztonságos a jelenleg elérhető tudományos bizonyítékok alapján.

Általános leírás (Ábra. I)

- A Higiénikus utazótok
- B Fogkefefej
- C Cserélhető színes gyűrű
- D Lány markolatú nyél
- E Ki/Be-kapcsoló gomb
- F Mód gomb
- G Tisztítási módok
- H Deluxe töltéskijelző
- I UV fertőtlenítő állvány beépített töltővel és hálózati kábellel (csak egyes modelleknél)
- J UV fertőtlenítő (csak egyes modelleknél)
- K Deluxe töltő (csak egyes modelleknél)
- L Töltő fedél fogkefefej tartóval
- M Utazó töltő
- N Töltő állvány hálózati kábellel

Nem látszik: UV lámpa

Nem látszik: Fertőtlenítő csepegtető tálca

Nem látszik: UV lámpa védőrács

Felkészülés a használatra

Színes gyűrű cseréje

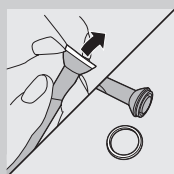

A Sonicare fogkefefejek cserélhető színes gyűrűkkel rendelkeznek, hogy felismerhesse saját fogkefefejét.
A színes gyűrű cseréjéhez:

1 Húzza le a színes gyűrűt a fogkefefej aljáról.

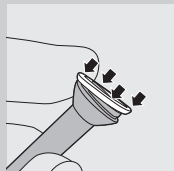

2 Helyezze fel az új gyűrűt a fogkefefej alján található perem egyik szélére, majd a másik oldal megnyomásával pattintsa rá a fejre.

A fogkefefej csatlakoztatása

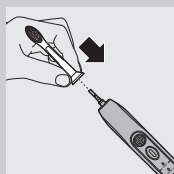

1 Állítsa be a fogkefefejet úgy, hogy a sörték a nyél eleje felé nézzenek..

2 Határozottan nyomja rá a fogkefefejet a fém rúdra, amíg megáll.

Megjegyzés: A színes gyűrű és a nyél között egy kis rés található.

A Sonicare töltése

1 Helyezze a töltő vagy fertőtlenítő hálózati dugóját a fali konnektorba.

2 Helyezze a nyelet a töltőre vagy fertőtlenítőre.

•Az töltésjelző villogó fénye jelzi, hogy a fogkefe töltődik.

A töltésjelző megmutatja az akkumulátor hátralévő töltöttségét.

3 LED egység világít: 95-100%

2 LED egység világít: 94-47%

1 LED egység világít: 66-34%

Villogó sárga LED fény: kevesebb, mint 33%

Megjegyzés: Ha az Ön Sonicarének akkumulátor töltöttsége alacsony, 3 sípolást hall és 1 LED a töltéskijelzőn 30 másodpercig sárgán villog a fogmosás után.

Megjegyzés: Azért, hogy az akkumulátor mindig teljesen feltöltött állapotban legyen, tarthatja a Sonicare-ét a töltőn, amikor nem használja. Amikor a Sonicare teljesen feltöltött, a töltő minimális energiát használ a fali konnektorból.

Megjegyzés: Az akkumulátor teljes feltöltéséhez legalább 24 óra szükséges.

A Sonicare használata

Fogmosási útmutató

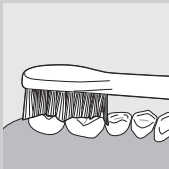
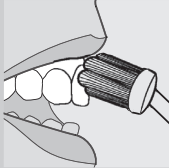

- 1** Nedvesítse be a sörtéket és használjon kis mennyiségű fogkrémet.
- 2** Helyezze a fogkefe sörtéit a fogaihoz, enyhén az ínye felé fordítva.
- 3** Nyomja meg a ki/bekapcsoló gombot a Sonicare bekapcsolásához.
- 4** Kis nyomást alkalmazva maximalizálja a Sonicare hatékonyságát és hagyja, hogy a Sonicare fogkefe Ön helyett dolgozzon. Ne súrolja fogait.
- 5** Gyengéden mozgassa a fogkefefejet egy lassú oda-vissza mozdulattal a fogak közt, hogy a hosszabb sörték elérjék a nehezen elérhető részeket is. Folytassa ezt a mozdulatot a fogmosás ideje alatt

Megjegyzés: Hogy biztosítsa az egyenletes fogmosást az egész szájban, ossza száját négy részre a Quadpacer funkciót használva. (Lásd "Funkciók" fejezet).

- 6** Kezdje a fogmosást az első résszel (külső, felső fogsor) és mossa 30 másodpercig mielőtt a második részhez haladna (belső, felső fogsor). Folytass a fogmosást a harmadik résszel (külső, alsó fogsor) és mossa 30 másodpercig, mielőtt tovább haladna a negyedik részhez (belső, alsó fogsor).

- 7** Miután befejezte a fogmosást, további időt tölthet a fogai rágófelületének és az elszíneződött részek mosásával. Akár nyelvét is megmoshatja, be- vagy kikapcsolt fogkefével, kívánság szerint.

Sonicare-ét biztonsággal használhatja a következő felületeken:

- Fogszabályzó (a fogkefefej hamarabb elhasználódik, ha fogszabályzón használják)
- Fogászati helyreállítások (tömések, koronák, fogpótlások)

Fogmosási módok

A Sonicare automatikusan az alapértelmezett Clean módban indul el.

- 1** Mielőtt bekapcsolná a Sonicare-t, nyomja meg a mód gombot, hogy választhasson a módok közül.
 - A kiválasztott fogmosási mód (fénye kigyullad) világít.
 - Ha egy mód ki lett választva, akkor a következő mód választásig aktív marad.

Megjegyzés: Amikor a fogkefe be van kapcsolva, nem lehet a módok között váltani.

A következő fogmosási módok elérhetőek:

Clean

Teljes, komplett száj tisztítás (2 perc).

Gum Care

Teljes, komplett száj tisztítás (2 perc) és gyengéd tisztítás a problémás részekre, valamint az íny mentén (1 perc).

Refresh

A gyors tisztításért (1 perc).

Sensitive

Gyengéd tisztítás az érzékeny ínyre és fogakra (2 perc).

Massage

Érzékeny fogíny serkentés (2 perc).

Megjegyzés: Amikor a Sonicare-t klinikai tesztekhez használják, az alapértelmezett 2 perces Clean módban kell használni. A nyélnek teljesen feltöltött állapotban kell lennie. Kapcsolja ki az Easy-start funkciót. A túlzottan elszíneződött részekre egy további 30 másodperces tisztítási időt lehet szánni, hogy eltávolítsa az elszíneződéseket.

Funkciók**Easy-start®**

- Az Ön Sonicare típusa Easy-start funkcióval rendelkezik.
- Az Easy-start funkció gyengéden növeli az erőfokozatokat az első 14 használat során, hogy segítsen hozzászokni a Sonicare-el történő fogmosáshoz.

Megjegyzés: Az első 14 fogmosás mindegyikének legalább egy percig kell tartania, hogy megfelelően haladjon az Easy-start fokozódó ciklus.

Az Easy-start funkció Be- és Kikapcsolása

1 Csatolja a fogkefefejet a nyélhez.

2 Helyezze a nyelet a csatlakoztatott töltőhöz.

- Nyomja meg és tartsa lenyomva a ki/bekapcsoló gombot 2 másodpercig. Hallani fog egy sípolást, amely jelzi, hogy az Easy-start funkció kikapcsolásra került.
- Az Easy-start bekapcsolásához:
- Nyomja meg és tartsa lenyomva a ki/bekapcsoló gombot 2 másodpercig. Hallani fog két sípolást, amely jelzi, hogy az Easy-start funkció bekapcsolásra került.

Megjegyzés: Az Easy-start funkció használata a kezdeti fokozódó periódus után nem javasolt és csökkenti a Sonicare hatékonyságát a fogkő eltávolításában.

SMARTIMER®

A Smartimer jelzi, hogy a fogmosási ciklus lejárt, amikor automatikusan kikapcsolja a fogkefét a fogmosási ciklus végeztével. A fogorvosok napi kétszeri, legalább két perces fogmosást javasolnak.

QUADPACER®

- A Quadpacer egy időzítő, mely időközönként röviden sípol és megáll, hogy emlékeztesse szájá 4 részének megmosására. A választott fogmosási mód alapján, a Quadpacer különböző időközönként sípol a fogmosás alatt. Lásd 'Fogmosási módok' rész, 'Sonicare használata' fejezet.

A Quadpacer funkció ezen a típuson aktiválásra került. Ahhoz, hogy kikapcsolja, vagy újra aktiválja a Quadpacer funkciót:

- 1** Helyezze a fogkefefejell ellátott nyelet a csatlakoztatott töltőhöz.
- 2** Nyomja le és tartsa lenyomva a mód gombot 2 másodpercig. Egy sípolást hall, amely jelzi, hogy a Quadpacer kikapcsolt, vagy két sípolást hall, mely jelzi, hogy a Quadpacer aktiválódott.

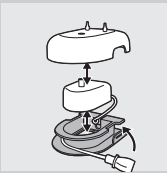
A deluxe töltő hálózati kábele (csak egyes modelleknél)

Amennyibe az Ön típusához jár deluxe töltőfedél és állomás, az utazótöltő a fedél alatt található. Ha szeretné lerövidíteni a hálózati kábelt, a felesleges kábelt tárolhatja a kábeltárolóban, mely a töltőállomás egy beépített funkciója.

- 1** Hogy elválassza a töltő fedelét a töltő állomástól, nyomja meg a töltőállomáson lévő két szürke csapot és húzza a fehér töltőfedelel felfelé.
- 2** Tekerje a felesleges hálózati kábelt a szürke kábeltartóra, a képen látható módon. Győződjön meg arról, hogy a kábelt a két szürke perem közé tekeri.

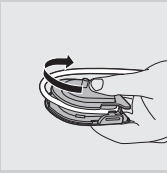

- 3** Amikor elrakta a felesleges vezetékét, vezesse ki a főkábelt a kis vajtáron keresztül, a szürke töltőállomás hátsó részén.
- 4** A töltőfedél újracsatolásához, nyomja azt rá a töltőállomásra, amíg az a helyére nem kattán.

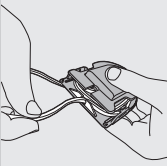

Tipp: Az utazás kényelme érdekében, kiveheti az utazótöltőt és használhatja a töltőfedél és töltőállomás nélkül.

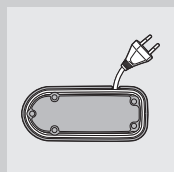

Kábeltároló a beépített töltővel szerelt fertőtlenítőn (csak egyes modelleknél)

- Amennyiben az Ön modellje rendelkezik fertőtlenítővel, tárolhatja a felesleges vezetéket a fertőtlenítő aljába épített vezetékartó funkció használatával.

Fertőtlenítés (csak egyes modelleknél)

- Az UV fertőtlenítővel minden használat után megtisztíthatja a fogkefejét.

Hagyja abba az UV fertőtlenítő használatát, ha az UV lámpa továbbra is világít a fertőtlenítő nyitott ajtaja mellett, vagy amennyiben a kék ablakocská törött, vagy hiányzik a fertőtlenítőről. Az UV fény káros lehet az emberi szemre és bőrre. A készüléket mindig tartsa gyerekektől elzárt helyen.

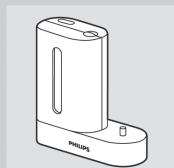

Húzza ki a fertőtlenítőt és hívja az Ügyfélszolgálatot, ha a fertőtlenítőből füst vagy égett illat áramlik, működés közben.

- 1** Fogmosás után, öblítse le a fogkefejét és rázza le felesleges vizet.

Ne helyezze az utazótokot a fogkefejére fertőtlenítés közben.

- 2** Helyezze az ujját a fertőtlenítő felső részén található ajtónyílásba és nyissa ki az ajtót.



- 3** Helyezze a fogkefejét a fertőtlenítőben található két kar egyikére.
 - Győződjön meg róla, hogy a fogkefefej sörtéi egyenesen a lámpa felé néznek.

Megjegyzés: Csak eredeti Sonicare ProResults fogkefejezt tisztítson a fertőtlenítőben.

- 4** Győződjön meg róla, hogy a fertőtlenítő csatlakoztatva van a fali aljzathoz.

- 5** Csukja be a fertőtlenítő ajtaját és nyomja meg a zöld ki/be-kapcsoló gombot egyszer, hogy az UV tisztítást válassza.

Megjegyzés: A fertőtlenítőt csak akkor tudja bekapcsolni, ha annak ajtaja be van csukva.



Megjegyzés: A fertőtlenítő kikapcsol, ha a fertőtlenítési folyamat közben kinyitja az ajtaját.

Megjegyzés: A fertőtlenítési folyamat 10 percig tart, majd automatikusan kikapcsol.

- A fertőtlenítő akkor működik, ha a kék fény villog a kis ablak mögött.
- Amikor a fertőtlenítési folyamat véget ért, a fertőtlenítő automatikusan kikapcsol.

Tisztítás

Ne tisztítsa a fogkefe fejét, nyelét, utazótöltőt, töltőfedelelet és UV fertőtlenítőt mosogatógépbén.

Fogkefe nyél

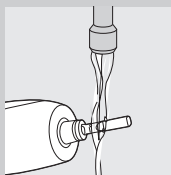

- 1** Távolítsa el a fogkefefejet és öblítse le a fém szárát meleg vízzel.
- Ne nyomja meg a gumitömítést éles tárgyal, mivel ez károsodást okozhat
- 2** Használjon nedves ruhát, hogy a nyél teljes felszínét letörölje.

Fogkefefej

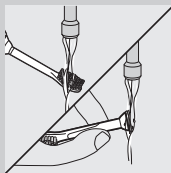

- 1** A fogkefefejet és sörtéket minden fogmosás után öblítse le.
- 2** Távolítsa el a fogkefefejet a nyélről és öblítse le a fogkefefej csatlakozóját meleg vízzel, hetente legalább egyszer.

Töltő

- 1** Húzza ki a töltőt
- 2** Használjon egy nedves ruhát, hogy letörölje a töltő felszínét.

Fertőtlenítő (csak egyes modelleknél)

Ne tisztítsa a fertőtlenítőt amíg az UV lámpa meleg.

A megfelelő hatékonyság érdekében ajánlott a fertőtlenítőt hetente tisztítani.

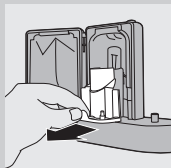

- 1** Húzza ki a fertőtlenítőt.
- 2** Húzza ki egyenesen a csöpögtető tálcát. Öblítse le és törölje tisztára egy nedves ronggyal.
- 3** Tisztítsa le minden tükröződő felületet egy nedves ronggyal.

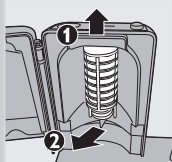

- 4** Távolítsa el a védőrácstól az UV lámpa elől. Ahhoz, hogy eltávolítsa a rácstól, fogja meg a szélénél, gyengéden emelje meg és húzza ki.
- 5** Távolítsa el az UV lámpát. Az égő eltávolításához, fogja meg és húzza ki a fém kapocsból.
- 6** Tisztítsa meg a védő rácstól és az UV égőt egy nedves ronggyal.
- 7** Helyezze vissza az UV égőt. Az UV égő visszahelyezéséhez egyenesen helyezze az égőt a fém kapocsra és nyomja az bele az égőt.
- 8** Helyezze vissza a védőrácstól. A védőrács visszahelyezéséhez, állítsa a rácson található karokat a nyílásokba az UV lámpa melletti tükröződő felületen. Nyomja a rácstól egyenesen a fertőtlenítőn található résekbe.

Tárolás



- Amennyiben hosszabb ideig nem használja a készüléket, húzza ki a hálózati csatlakozót a fali aljzatból. Ezután tisztítsa meg a készüléket, tárolja hűvös és száraz helyen, közvetlen napfénytől védett helyen.



- Használhatja a kábeltartó funkciót, hogy megfelelően tárolja a vezetékét.

Csere Fogkefefej

- Sonicare fogkefefejét 3 havonta cserélje, hogy elérje az optimális eredményt.
- Csak kompatibilis Sonicare fogkefefejet használjon.

UV lámpa

UV lámpát az adott ország Ügyfélszolgálatától vagy hivatalos Philips szakszervezektől rendelhet.

Az újratölthető akkumulátor eltávolítása

Kérem, vegye figyelembe hogy ez a folyamat nem visszafordítható.

- Az újratölthető akkumulátor eltávolításához szüksége van egy egyenes-fejű (általános) csavarhúzóhoz.

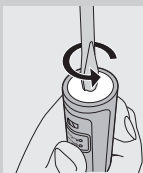

1. Az újratölthető akkumulátor lemerítéséhez, vegye le a fogkefét a töltőről, kapcsolja be a Sonicare-t és hagyja járni amíg le nem áll. Ismétlje meg ezt a lépést, amíg újra már nem tudja bekapcsolni a Sonicare-t.
2. Helyezze az egyenes-fejű (általános) csavarhúzóat a nyél alján található részbe. Fordítsa a csavarhúzóat az óramutató járásával ellentétes irányba, hogy eltávolítsa a alsó fedelet.



3. Tartsa a nyelet fejfelé, és nyomja meg a nyelet, hogy kivegye a nyél belső alkatrészeit.

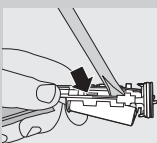

4. Tegye a csavarhúzóat az áramkör alá, az elem érintkezői mellett, és csavarja el, hogy megtörje az érintkezőket.

Távolítsa el az áramkört és emelje ki az elemet a műanyag tartóból.

Garancia és Szerviz

Amennyiben információra van szüksége vagy problémája van, kérjük látogassa meg a Philips weboldalát a www.philips.com – on vagy lépjen kapcsolatba országá Philips Ügyfélszolgálati Központjával (a telefonszámot a világgaranciáról szóló lapon találja). Amennyiben nincs Ügyfélszolgálati Központ az Ön országában, keresse a helyi Philips kereskedőjét.

Garanciális Megkötések, Kikötések

A nemzetközi garancia feltételei a következőkre nem vonatkoznak:
 Fogkefefejek
 Nem rendeltetésszerű használatból, hanyagságból, rongálásból, módosításokból származó károk
 Általános elhasználódás, beleértve az elhajlást, karcolásokat, horzsolásokat, elszíneződéseket, kifakulást
 UV lámpa

Gyakran Ismételt Kérdések

Ez a fejezet felsorolja a leggyakrabban feltett kérdéseket a készülékkel kapcsolatban.

Ha nem találja a választ kérdésére, lépjen kapcsolatba országáa Ügyfélszolgálati Központjával.

Kérdés	Válasz
Miért nem működik a Sonicare fogkefe?	Előfordulhat, hogy újra kell töltenie a Sonicare-t. Töltse a fogkefét, legalább 24 órán keresztül. Előfordulhat, hogy a konnektor nem működik.
Miért érzek csiklandós érzést a Sonicare használata közben?	A konnektorok áramellátása fürdőszobaszekrényekben, a mosogató felett vagy egyes aljzatokban, lehet hogy elzáródik, amikor a lámpa le van kapcsolva. Lehet, hogy újra kell csatlakoztatni, vagy cserélni kell a fogkefe fejét.
Miért érzek csiklandós érzést a Sonicare használata közben?	Előfordulhat, hogy enyhén csiklandós/bizsergető érzést tapasztal a Sonicare első használatakor. Amint megszokja a Sonicare-rel történő fogmosást ez az érzés csökkeni fog.
Miért van egy rövid szünet a sörték mozgásában fogmosás közben?	Ez a Quadpacer funkció, emlékeztetve Önt arra, hogy haladjon a szája következő részéhez. Ez a funkció lehetővé teszi, hogy szája minden részének megtisztítására azonos időt fordítson (lásd 'Sonicare használata' fejezet 'Fogmosási Útmutató' rész).
A fogkefe feje neki verődik a fogamnak. Mit tehetek ez ellen?	Annak érdekében, hogy ezt elkerülje, tartsa a fogkefe fejét megfelelő irányban, a sörték enyhén nézzenek a fogíny irányába.
Miért tűnik a fogkefe kevésbé erőteljesnek?	Előfordulhat, hogy fogkefeje töltésre szorul. Lehet, hogy az Easy-start funkció be van kapcsolva. Kapcsolja ki az Easy-start funkciót (lásd 'Funkciók' fejezet). Lehet, hogy cserélni kell a fogkefe fejét.
Miért nem működik a mód gomb fogmosás közben?	A fogmosási módot a Sonicare bekapcsolása előtt kell kiválasztani.
Miért nem világít az UV fertőtlenítő lámpája?	Előfordulhat, hogy a fertőtlenítő nincs bedugva a fali aljzatba. Lehet, hogy be kell csukni a fertőtlenítő ajtaját. Lehet, hogy a fertőtlenítő UV lámpája cserére szorul (lásd 'Csere' fejezet).
Szükségem van speciális töltőre, ha a Sonicare fogkefémmel utazom?	Az utazó töltő, deluxe töltő és fertőtlenítő, mind használható a világszerte általános feszültségek mellett, 100-240V AC, 50 vagy 60 Hz-en. Az egyedüli, amire szüksége van, egy egyszerű konnektor adapter. Utazási tipp: A Sonicare akkumulátora úgy lett tervezve, hogy töltésenként akár 3 hétig is tartson.



www.philips.com/support

© 2008 Koninklijke Philips Electronics NV (KPEENV). All rights reserved. PHILIPS and the Philips shield are registered trademarks of KPEENV. Quadpacer, Sonicare and the Sonicare logo are trademarks of Philips Oral Healthcare, Inc. and/or KPEENV.



CZ

FlexCare+ pro kompletní péči pro zuby i dásně. **Režim Gum Care** zlepšuje zdraví vašich dásní již za dva týdny. Pomáhá proti zánětu dásní a předchází jejich krvácení. Tvarovaná hlavice kartáčku odstraňuje plak z okrajů dásní. Patentovaná sonická technologie s dynamickým prouděním tekutin stimuluje dásně. **"Gum Care"** - 2. minuty základního čištění, plus 1 minuta jemného čištění problémových oblastí, jako například podél dásní. **Cisté hlavice, zdravé zuby.** UV sanitizér trvale ničí choroboplodné zárodky na hlavici kartáčku. **FAKTA. Méně plaku, zdravé zuby.** FlexCare+ odstraňuje výrazně více plaku než normální kartáček. **Jemný, ale účinný.** Tvarovaná hlavice kartáčku a sonická technologie pro opatrné čištění, stejně jako stimulace dásní, zlepšují celkové zdraví zubů. **A) PATEUTOVANÁ SONICKÁ TECHNOLOGIE:** Dynamické proudění tekutin podporuje čištění mezizubních prostor a podél dásní. **B) 5 ČISTIČÍCH REŽIMŮ: CLEAN** - základní čištění celé ústní dutiny, **GUM CARE** - pro zdravé dásně, **REFRESH** - perfektní pro rychlé čištění, **SENSITIVE** - obvlášt jemný, k citlivým zubům, **MASSAGE** - stimuluje dásně. **C) UV SANITIZÉR PRO KARTÁČKOVOU HLAVICI. D) QUADPACER A SMARTIMER. E) PODSVÍCENÝ DISPLEJ. F) STANDARDNÍ A MINI HLAVICE, KTERÉ INDIKUJÍ OPOTŘEBENÍ. G) BATERIE VYDRŽÍ 3 TYDNY. Balení Sonicare FlexCare+ obsahuje: 1x sonický kartáček se dvěma hlavicemi (standardní a mini), 1x UV sanitizér, 1x cestovní nabíječka, 2x hygienický cestovní kryt, 1x cestovní pouzdro. Hlavici kartáčku vyměňte každé 3 měsíce. **Garantované výsledky.** Použijte FlexCare+ po dobu 28 dní. Pokud nebudete zcela spokojeni, vrátíme vám plnou cenu výrobku zpět. Zletá záruka. Distributor: PHILIPS Česká republika s.r.o., Saffránkova 1, Praha 5, 155 00. Tento přístroj obsahuje lithium-iontový akumulátor, který musí být recyklován nebo ekologicky zničen. Nabíječka, 100-240V a.c., 50-60 Hz, 0,4-1,4W. Balení je vyrobeno z recyklovatelného materiálu. Využito v USA / Vyrobeno společností Philips v Číně.**

SK

FlexCare+ pre kompletnú starostlivosť o zuby aj dásne. **Režim Gum Care** zlepšuje zdravie vašich dásien už po dvoch týždňoch. Pomáha proti zápalu dásien a predchádza ich krvácaniu. Tvarovaná hlavica kefy odstraňuje zubný povlak z okrajov dásien. Patentovaná sonická technológia s dynamickým prúdením tekutín stimuluje dásne. **"Gum Care"** - 2 minúty základného čistenia, plus 1 minúta jemného čistenia problémových oblastí pozdĺž dásien. **Cisté hlavice, zdravé zuby.** UV Sanitizér trvale ničí choroboplodné zárodky na hlavici kefy. **FAKTY. Menej zubného povlaku, zdravé zuby.** FlexCare + odstraňuje výrazne viac zubného povlaku ako klasická kefka. **Jemný, ale účinný.** Tvarovaná hlavica kefy a sonická technológia pre opatrné čistenie spoločne so stimuláciou dásien zlepšujú celkové zdravie zubov. **A) PATEUTOVANÁ SONICKÁ TECHNOLOGIA:** Dynamické prúdenie tekutín podporuje čistenie medzizubných priestorov a pozdĺž dásien. **B) 5 ČISTIACICH REŽIMOV: CLEAN** - základné čistenie celej ústnej dutiny, **GUM CARE** - pre zdravé dásne, **REFRESH** - perfektný pre rýchle čistenie, **SENSITIVE** - obvlášt jemný, k citlivým zubom, **MASSAGE** - stimuluje dásne. **C) UV SANITIZÉR PRE HLAVICE KEFY. D) QUADPACER A SMARTIMER. E) PODSVIETENÝ DISPLEJ. F) ŠTANDARDNÁ A MINI HLAVICA, KTORÁ INDIKUJE OPOTREBENIE. G) BATERIE VYDRŽIA 3 TYŽDNE. Balenie Sonicare FlexCare+ obsahuje: 1x sonická kefka s dvoma hlavicami (štandardná a mini), 1x UV Sanitizér, 1x cestovná nabíjačka, 2x hygienický cestovný kryt, 1x cestovné pouzdro. Hlavicu kefy vymeňte každé 3 mesiace. **Garantované výsledky.** Používajte FlexCare+ po dobu 28 dní. Ak nebudete úplne spokojní, vrátíme vám plnú cenu výrobku späť. Zručná záruka. Distributor: PHILIPS Slovakia, spol. s r.o., Plynárska 7/B, 821 09 Bratislava. Tento prístroj obsahuje lítium-ionový akumulátor, ktorá musí byť recyklovaná alebo ekologicky zničená. Nabíjačka, 100-240V a.c., 50-60 Hz, 0,4-1,4 W. Balenie je vyrobené z recyklovateľného materiálu. Využitú v USA / Vyrobené spoločnosťou Philips v Číne.**

HX6995/10